



Seidel Props & Engineering GmbH - Sankt-Jakob-Straße 5 - 82398 Polling

Seidel Props & Engineering GmbH

Mario Seidel

Dipl.-Ing. Maschinenbau (FH)

Sankt-Jakob-Straße 5
82398 Polling

FON: 08 81 / 9 24 55 -27

info@seidel-props.de

www.seidel-engineering.de

Projektbeschreibungen Entwicklung und Design

Sehr geehrte Damen und Herren,

nachfolgend sehen Sie einige Projekte aus dem Bereich Entwicklung und Design.

In verschiedensten Branchen wurden im Kundenauftrag überzeugende, praktikable und wirtschaftliche Lösungen erarbeitet.

Der Bogen spannt sich von Health-Care über Optik bis zum reinen Produktdesign im Consumer-Bereich.

Auch die Verknüpfung zwischen meinen Sparten „Flugzeugpropeller“ und „Maschinenbau-Konstruktion“ findet durch Entwicklungen von Kompletantrieben im obersten Leistungsbereich der Modellflugszene statt.

Parallel zum Sondermaschinebau gilt auch hier: Mit den aktuell technisch machbaren Fertigungsmöglichkeiten, der gezielten Anwendung von Physik und Mechanik gepaart mit moderner Sensorik und Steuerungsintelligenz werden von Ihnen gestellte Aufgaben überzeugend gelöst.

Teils werden hier verblüffend einfache Wege gefunden, indem „um die Ecke“ gedacht wird und neue Ansätze beleuchtet werden.

Ihre Vorstellungen von Design und Funktionalität zu übertreffen, ist das I-Tüpfelchen im Entwicklungsbereich.

Die Möglichkeiten moderner CAD-Software sind beeindruckend! Diese zu nutzen und in reelle Objekte zu verwandeln, ist die Magie unserer Zeit.

Lassen Sie sich von den folgenden Beispielen inspirieren!

Mit freundlichen Grüßen

Mario Seidel

Mario Seidel

Projekt 01: Entwicklung Handy-Cap-Car

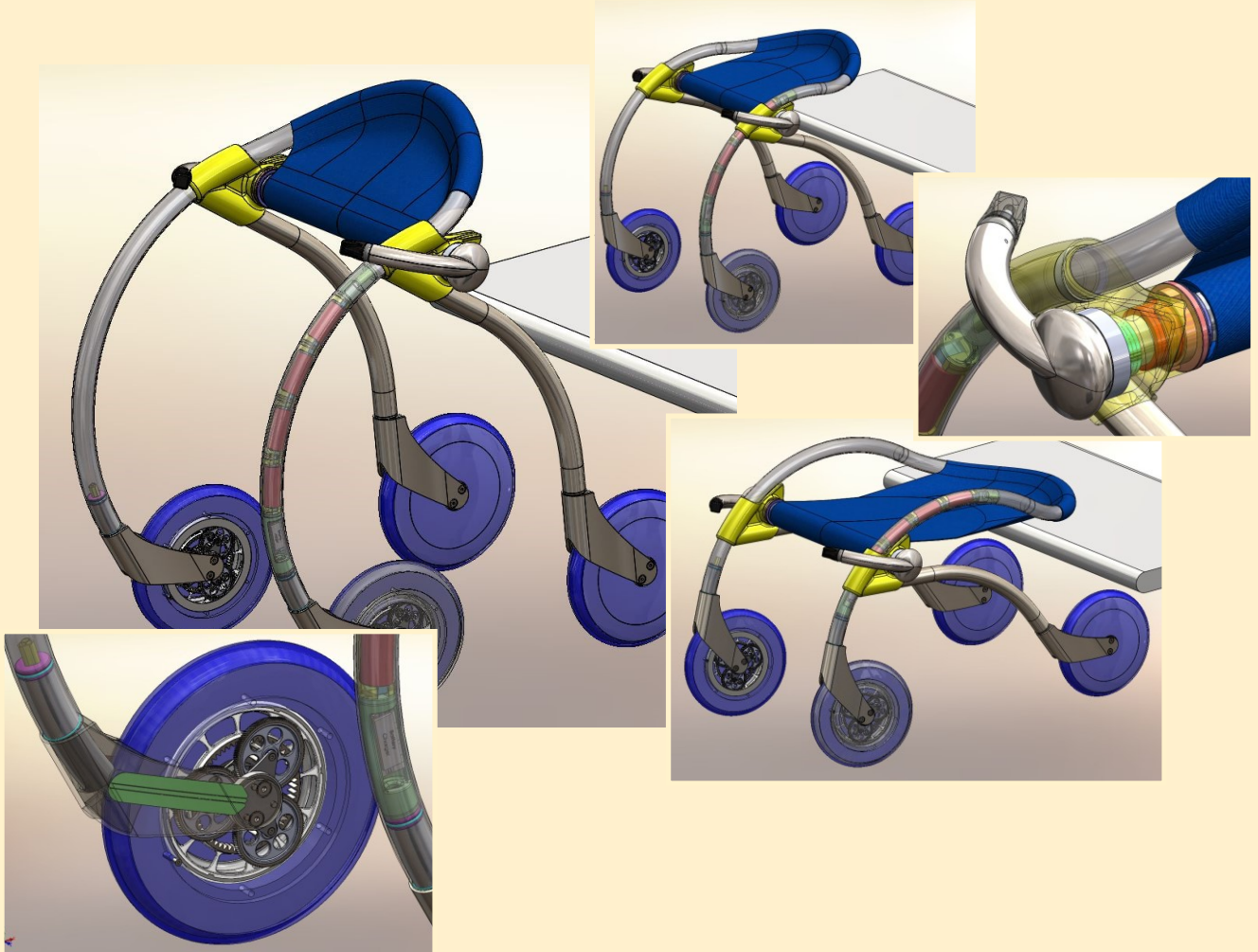

- Branche: Health-Care
- Beschreibung: Multifunktionales elektrisch angetriebenes Fahrzeug zur Unterstützung körperlich benachteiligter Menschen
- Bauart: Alu-Rohrgestell mit integriertem Akku, joystickgesteuertem Radantrieb mit Planetengetriebe und Sitzhöhenverstellung durch Wrap-Spring-Frictionsantrieb
- Unsere Leistung: Unterstützung in Konzeptfindung, Variantenuntersuchung, Gesamtkonstruktion, Prototypenbau und -test

Projekt 02: Designentwicklung Limettenpresse



Branche:	Gastronomie-Industrie
Beschreibung:	Designentwicklung eines Press- und -Schneideequipments für den Gastronomie- und Barbedarf
Aufbau:	Kombination aus Kunststoff- und Edelstahlteilen
Funktion:	Auspressen und anschließendes Vierteln geviertelter Limetten, anschließend Ausschütten des Safts und der Stücke in Cocktailgläser
Unsere Leistung:	Unterstützung des Chefdesigners, Variantenuntersuchung, fertigungstechnische Beratung, Umsetzung ins CAD, Präsentation

Projekt 03: Elektrisches Antriebskonzept für Flugzeugnachbau

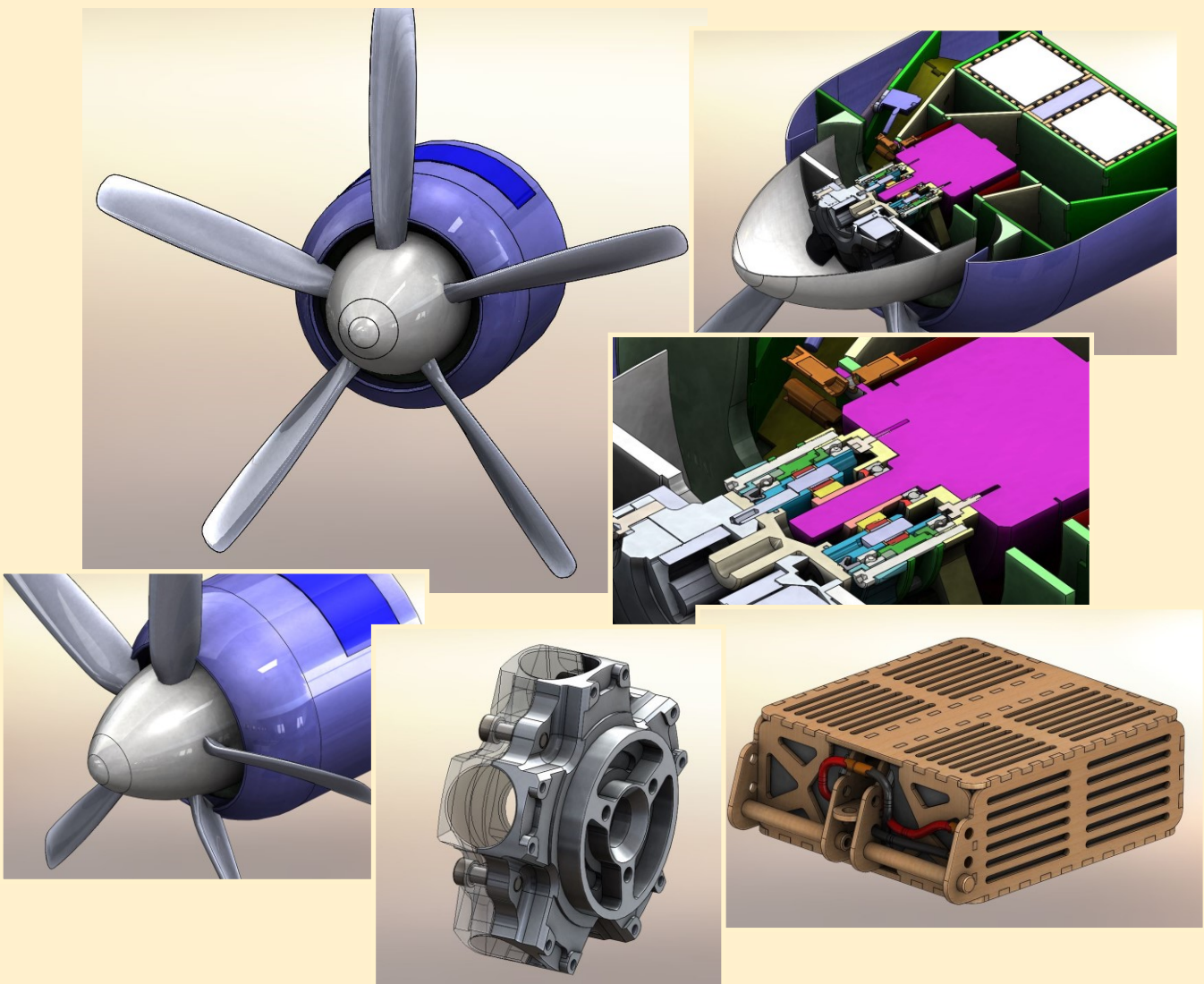

Branche:	Modellbau-Industrie
Beschreibung:	Ersatz eines Verbrennungsantriebs durch akkugespeisten Elektroantrieb mit Planetengetriebe
Antriebsdaten:	Nennleistung 9kW bei 3000 1/min, 52V DC (14S LiPo 16Ah) Fluggeschwindigkeit 250km/h, Gesamtgewicht 25 kg
Bauart:	Leichtbauweise mit Kühlungskonzept für Motor, Regler und Akkus, superkompaktes Planetengetriebe, originalgetreuer 5-Blatt-Propeller
Unsere Leistung:	Antriebsberechnung, Konzeptfindung, Komponentenauswahl, Gesamtkonstruktion, Propellerfertigung, Inbetriebnahme und Optimierung, siehe Projekt „Seafury“ auf www.seidel-props.de

Projekt 04: Doppelspindelkopf für Werkzeugschleifmaschine

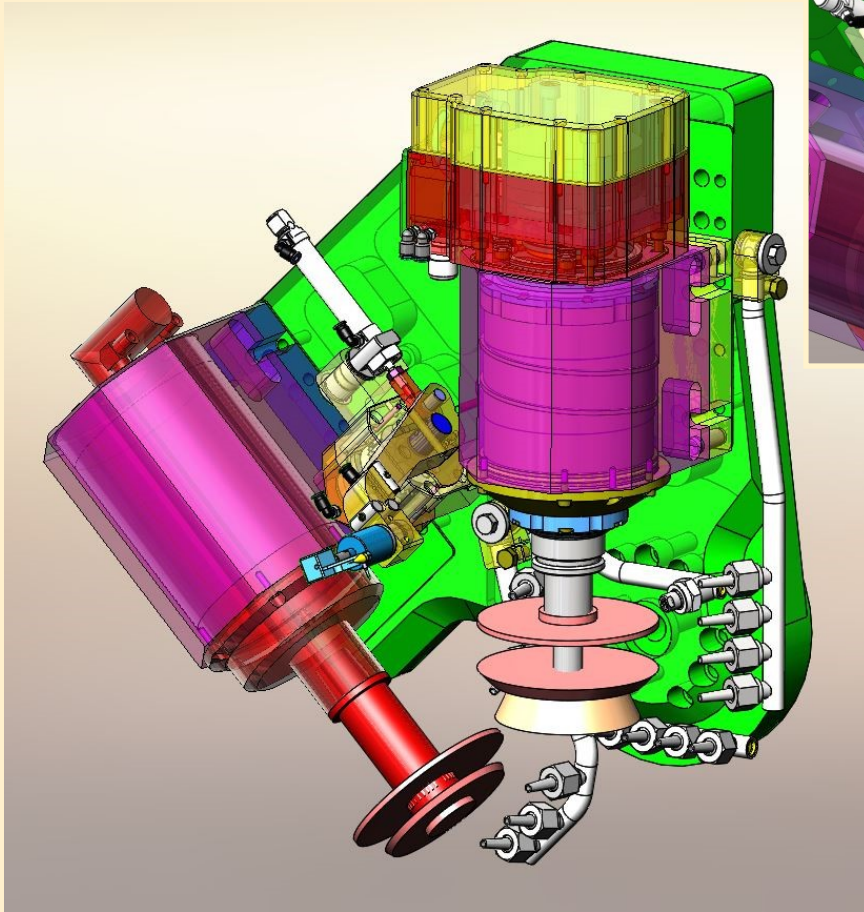

- Branche: Werkzeugschleifer-Industrie
- Beschreibung: Entwicklung eines Doppelspindelkopf mit Werkstückvermessung in bestehende Werkzeugschleifmaschine integriert.
- Werkzeuge: VHM-Fräs- und Bohrwerkzeuge, Wendeschneidplatten, Sonderwerkzeuge
- Aufgabe: Integration wassergekühlter Schleifspindeln auf gemeinsamer Schwenkplatte, hochgenauer Messtaster, Schleifkühlmittelzufuhr
- Unsere Leistung: Konzeptfindung, Varianten- und Bauraumuntersuchung, Gewichsoptimierung, Gesamtkonstruktion

Projekt 05: Entwicklung Planetengetriebe für Sternmotor, Verstellpropeller

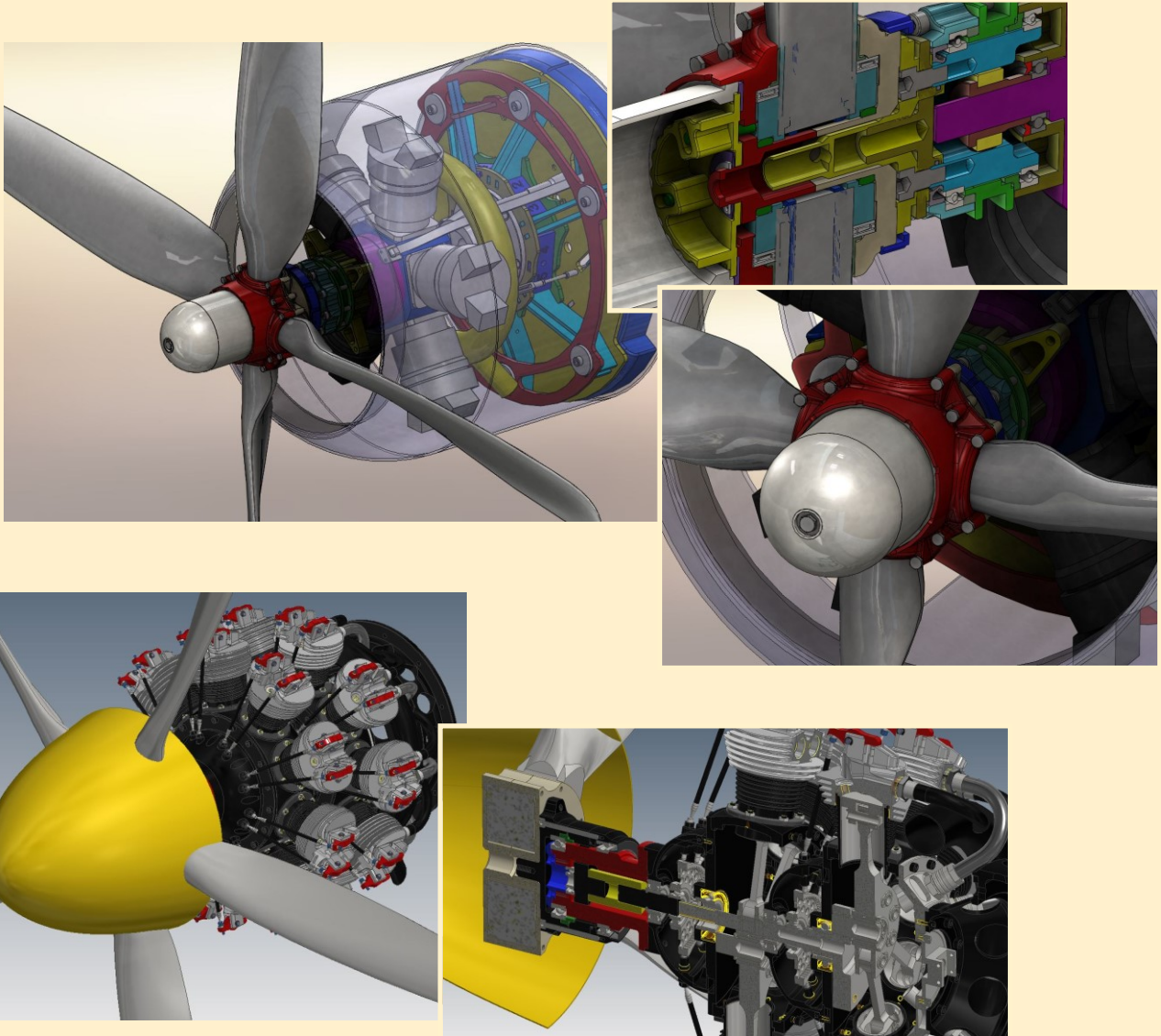

Branche: Modellbau-Industrie

Beschreibung: Ergänzung eines bestehenden Sternmotors mit integriertem Planetengetriebe und Verstellpropellernabe, Schwingungsdämpfer für die Antriebseinheit.

Antriebsdaten: 5-Zylinder Sternmotor mit 250 ccm / 15 PS bei 6600 1/min, integrierte Planetenstufe 3:1, 38"-Vierblatt-Verstellpropeller, Auslegungsgeschwindigkeit 230 km/h

Unsere Leistung: Gesamtentwicklung, Tests, Optimierung, Flugerprobung, Markteinführung, Vertrieb und Service.

Unter Bilderreihe: Entwicklung eines Planetengetriebes 2:1 für einen 700ccm / 35 PS 18-Zylinder-Doppelsternmotors